

# ePayment mittels ePayBL

im Kommunalportal.NRW

20.04.2021, Mario Cappellazzo (Stadt Köln)



# Agenda

1. ePayment-Lösung ePayBL
2. ePayment-Umsetzung im Kommunalportal.NRW
3. Onboarding von Kommunen in die ePayment-Umsetzung
4. Fazit

# Einführung ePayBL

- elektronische Bezahlplattform bestehend seit 2005 im Besitz einer Entwicklergemeinschaft (EG)
- Mitglieder der EG ePayBL: Bund + 10 Länder u.a. NRW
- Land NRW versorgt NRW-Landeseinrichtungen
- KDN versorgt kommunale Einrichtungen in NRW über KDN-Mitglieder
- Betreiber für KDN:
  - Kommunales Rechenzentrum Minden-Ravensberg/Lippe
  - Stadt Köln

# ePayment-Player

## 3 ePayment-Player:

- Online-Angebot mit zahlungspflichtiger Leistung z.B. OZG-Leistung im Kommunalportal.NRW
- Anbieter von Zahlverfahren i.d.R. über Zahlungsverkehrsprovider (ZVP)
- Haushalts-, Kassen- und Rechnungswesen (HKR) der einzelnen Kommune

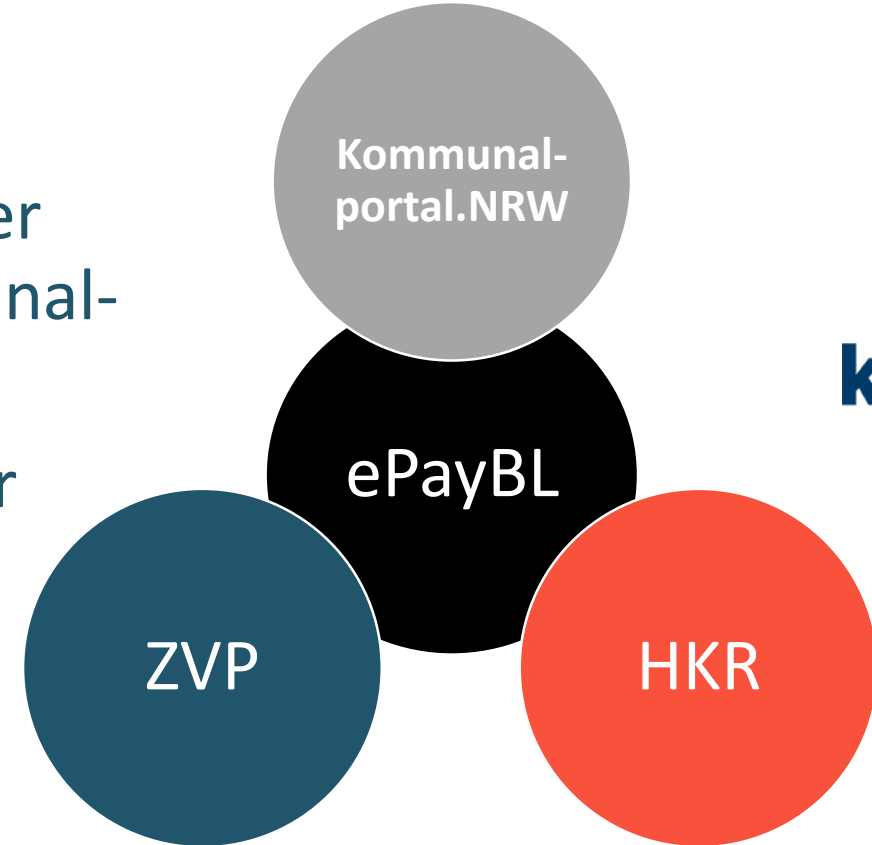

ePayBL verbindet die Player als Datendrehscheibe

# ePayment-Lösung ePayBL

ePayBL bietet eine

- zentrale
- standardisierte
- ganzheitliche

ePayment-Lösung für elektronische  
Verwaltungsverfahren

alternative Weg ----->  
ePayBL Weg ----->

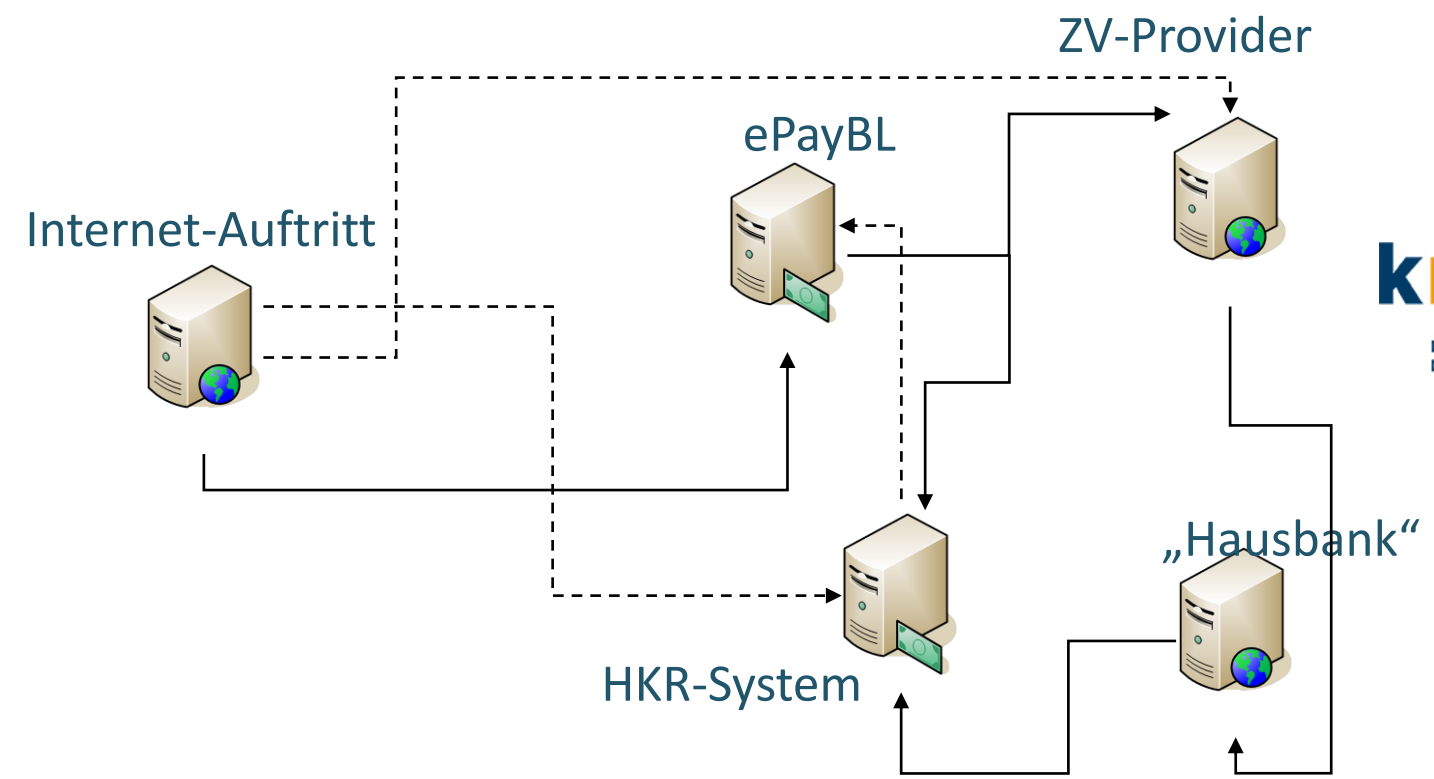

# Alles auf einen Blick...

...im Berichtswesen des ePayBL-Portals:

Zahlungsverkehrsplattform

ePayment Hauptmenü -> Berichtswesen -> Bericht 027

Bericht 027 (Zahlungsüberwachungen)

Auswertungskriterien

|                |   |                                       |     |                |                                   |  |   |
|----------------|---|---------------------------------------|-----|----------------|-----------------------------------|--|---|
| Zeitraum von   | <input type="text" value="01.04.2021"/>             | <input type="text" value="00:00:00"/> | Uhr | Zahlverfahren  | <input type="text" value="Alle"/> | <input type="checkbox"/> Erweiterte Anzeige              | <input type="checkbox"/> Summen anzeigen          |
| Zeitraum bis   | <input type="text" value="13.04.2021"/>             | <input type="text" value="08:27:22"/> | Uhr | Paypage Status | <input type="text" value="Alle"/> | <input checked="" type="checkbox"/> Buchungsdetails      | <input type="checkbox"/> Summenzeile insgesamt    |
| Mandant        | <input type="text" value="362012IK - Stadt Brühl"/> |                                       |     | Saldo          | <input type="text" value="Alle"/> | <input type="checkbox"/> Kundendetails                   | <input type="checkbox"/> Summenzeilen pro Mandant |
| Bewirtschafter | <input type="text" value="Alle"/>                   |                                       |     |                |                                   | <input type="checkbox"/> Summenzeilen pro Bewirtschafter |   |

Die Auswahl 'Alle' umfasst genau die Mandanten, die an der zentralen Konfiguration teilnehmen.



Bericht neu erstellen CSV Export Verlassen

Dateiexport

27 Einträge gefunden

Betrag

Bezahlt?

Kontierung nach Bedarf

| Lfd.Nr. | Mandant  | Bewirtschafter | Kassenzeichen | Zahlverfahren | Fälligkeitsdatum | Buchungsdatum | Betrag der Buchungsliste | Aktueller Saldo | Paypage Status | E-Shop-Kundenr.                         | Transaktionsnr. | Zahlungsvorgangsls          | Haushaltsstelle | Objektnummer | Betrag der Buchung | Buchungstext                  |
|---------|----------|----------------|---------------|---------------|------------------|---------------|--------------------------|-----------------|----------------|---|-----------------|-----------------------------|-----------------|--------------|--------------------|-------------------------------|
| 1       | 362012IK | BW0000         | 990000000507  | PAYPAL        | 07.04.2021       | 07.04.2021    | 6,00                     | 6,00            | INAKTIV        | 9afa3fa3-70f2-4456-b9ea-b08e84e1d5cc127 |                 | 0522-0329-3053-0461:PAYPAGE |                 |              |                    |                               |
| 2       |          |                |               |               |                  |               |                          |                 |                |   |                 |                             | 12100200        | 431100       | 6,00               | 330EPAY MELDEREGISTERAUSKUNFT |
| 3       | 362012IK | BW0000         | 990000000515  | PAYPAL        | 07.04.2021       | 07.04.2021    | 6,00                     | 6,00            | INAKTIV        | 9afa3fa3-70f2-4456-b9ea-b08e84e1d5cc128 |                 | 7224-6757-9561-4577:PAYPAGE |                 |              |                    |                               |
| 4       |          |                |               |               |                  |               |                          |                 |                |   |                 |                             | 12100200        | 431100       | 6,00               | 330EPAY MELDEREGISTERAUSKUNFT |
| 5       | 362012IK | BW0000         | 990000000523  | PAYPAL        | 07.04.2021       | 07.04.2021    | 6,00                     | 6,00            | INAKTIV        | 9afa3fa3-70f2-4456-b9ea-b08e84e1d5cc129 |                 | 0970-9412-7179-2361:PAYPAGE |                 |              |                    |                               |



# XFinanz - Das Austauschformat

- XFinanz = allgemeines, standardisiertes, technisch beschriebenes Austauschformat für Kommunen
  - automatische Erzeugung von XFinanz-Dateien (Version 2) mit Informationen über alle Geschäftsvorfälle
  - neben manuellen CSV-Datenexports
  - tageweise einstellbar bis hin zu einmal wöchentlich
  - automatischer Dateiaustausch als gesonderte Leistung möglich
- ➔ vollautomatisierte Integration ins HKR möglich

```

<?xml version="1.0" encoding="ISO-8859-1" standalone="no" ?>
<xfinanz:NachrichteAOMitPersonDoppisch xmlns:xfinanz=
"www.xfinanz.de/V2.0.2" xmlns:xoev-fk=
"www.deutschland-online.de/Standardisierung/Datenkonferenz/
XOEV-Fachkomponenten/V1demo" xmlns:xsi="
http://www.w3.org/2001/XMLSchema-instance"
xsi:schemaLocation="www.xfinanz.de/V2.0.2
../../../../schema/Nachrichten.xsd">
  <xfinanz:Nachrichtenkopf>
    <xfinanz:AODoppisch>
      <xfinanz:AnordnungsDatum>2021-04-07
      </xfinanz:AnordnungsDatum>
      <xfinanz:AnordnungsNummerExtern>E00113383674090
      </xfinanz:AnordnungsNummerExtern>
      <xfinanz:AnzahlPositionen>1
      </xfinanz:AnzahlPositionen>
      <xfinanz:Gesamtbetrag>6</xfinanz:Gesamtbetrag>
      <xfinanz:Haushaltsjahr>2021</xfinanz:Haushaltsjahr>
      <xfinanz:AOPosDoppisch>
        <xfinanz:APNummer>0</xfinanz:APNummer>
        <xfinanz:Bewirtschaftungsstelle>B0000
        </xfinanz:Bewirtschaftungsstelle>
        <xfinanz:GemeinsameBuchungsdaten>
          <xfinanz:Gemeindekennziffer>05315
          </xfinanz:Gemeindekennziffer>
          <xfinanz:Kassenzeichen>990000000001
          </xfinanz:Kassenzeichen>
          <xfinanz:Buchungstext>MELDEAUSKUNFT 12345
          </xfinanz:Buchungstext>
        </xfinanz:GemeinsameBuchungsdaten>
        <xfinanz:Zahlungsart>011</xfinanz:Zahlungsart>
        <xfinanz:KontierungDoppisch>
          <xfinanz:Sachkonto>1234.123.1234.1
          </xfinanz:Sachkonto>
          <xfinanz:Massnahme>11</xfinanz:Massnahme>
          <xfinanz:LeistungsdatumVon>2021-04-08
          </xfinanz:LeistungsdatumVon>
          <xfinanz:Kennzeichenstorno>>false
          </xfinanz:Kennzeichenstorno>
          <xfinanz:KennzeichenErAr languageCode="de">003
          </xfinanz:KennzeichenErAr>
          <xfinanz:Kontierungszusatz>
            aba=431100;skflag=0;kst=S123456789;
          </xfinanz:Kontierungszusatz>
        </xfinanz:KontierungDoppisch>
        <xfinanz:Bankverbindung>
          <xfinanz:BankverbindungsNummern>
            <xfinanz:BankverbindungsnummerExtern>
              Emra/210407/12345
            </xfinanz:BankverbindungsnummerExtern>
          </xfinanz:BankverbindungsNummern>
          <xfinanz:Einzugsermaechtigung>>false
          </xfinanz:Einzugsermaechtigung>
        </xfinanz:Bankverbindung>

```

# Onboarding

- Onboarding = (Erst-)Einrichtung
- geführt mittels zentralem Erfassungstool (KDN data-warehouse):
  - Erfassung von Angaben zur Einrichtung
  - Erläuterungen zur Einrichtung
  - Austausch von Fragen u. Hilfestellungen
- transparente Einrichtung über Workflow

Suchen

Kommunalportal Onboarding

- » Onboarding ePayBL
- » Onboarding DVDV

Suchassistent

Verwaltungssuchmaschine (VSM)

Systemkonfiguration

"Brühl" bearbeiten

Kundenmandant    Zahlungsverkehr

### Basisdaten

Für die Durchführung eines Online-Bez  
Dazu füllen Sie bitte die Felder mit den

ePayBL stellt als Middleware den Konta  
stellt zur Abgrenzung keine Funktionen

**Name des Mandanten**

Brühl

**Amtlicher Gemeindegeschlüssel**

05362012

**Straße, Hausnummer**

Uhlstr. 3

**PLZ**

50321

**Ort**

Brühl

### Einrichtung dezentraler Admir

**Benutzerkennung** ?

Speichern    Speichern und sch



# Onboarding: ToDos der Kommune

- ✓ Angaben mit Erfassungstool übermitteln
- ✓ Abruf aus Rahmenvertrag Zahlungsverkehrsdienstleistungen der Entwicklergemeinschaft ePayBL mit ZV-Provider PAYONE
  - ✓ Zahlverfahrensauswahl: giropay, Paydirekt, Kreditkarte (Mastercard u. VISA), PayPal (selbstbeschaffter Vertrag mit PayPal/-Konto nötig)
- ✓ Achtung: eigene HKR Integration selbstständig von der Kommune zu realisieren
- ✓ Integrations- und Abnahmetests je OZG-Leistung durchführen
- ✓ Bereitstellung mindestens einer ePayment-Ansprechperson für den Betrieb und einer Mailadresse für Kontakte vom Provider

# ePayment-Betrieb

Aufgaben der ePayment-Ansprechperson jeweils für die eigene Kommune:

- ✓ Einrichtung weitere benutzende Personen
- ✓ Zugriff auf die Transaktionsberichte
- ✓ ggf. Datenweiterleitung in Richtung HKR
- ✓ weitere OZG-Leistungen in ePayBL hinzufügen
- ✓ Reklamationsbearbeitung in Zusammenarbeit mit Betreiber



## Fazit

- ✓ ePayment im Kommunalportal.NRW mit ePayBL umgesetzt
- ✓ strukturiertes Onboarding für Kommunen vorhanden
- ✓ vollautomatischer Betrieb des ePayments möglich



# Ansprechpersonen



**Kommunales Rechenzentrum  
Minden-Ravensberg/Lippe**  
Finanzservice - ePayment

Telefon: +49 5261 252-409

E-Mail: [ePayBL@krz.de](mailto:ePayBL@krz.de)



**Stadt Köln**  
**Amt für Informationsverarbeitung**  
Fachanwendungsbetreuung ePayment

Telefon: +49 221 26187

E-Mail: [ePayBL@stadt-koeln.de](mailto:ePayBL@stadt-koeln.de)